

Fiche technique

Porte-conducteur pour isCon® VA Professional+ / Premium

Référence: 5408056



- Pour fixer le conducteur isCon® sur un mur ou une structure de toit
- Avec rondelles élastiques pour le blocage des vis contre le desserrage involontaire



A2 Acier inoxydable

Données de base

| | |
|----------------------------|-------------------------|
| Référence | 5408056 |
| Type | isCon H VA |
| Désignation 1 | Porte-conducteur |
| Désignation 2 | pour passage IsCon |
| Fabricant | OBO |
| Dimension | Ø23mm |
| Matériau | acier inoxydable 1.4301 |
| Unité d'emballage minimale | 50 |
| Unité de quantité | pc |
| Poids | 2,85 kg |
| Unité de poids | kg/100 pc |

Fiche technique

Porte-conducteur pour isCon® VA Professional+ / Premium

Référence: 5408056



Dimensions

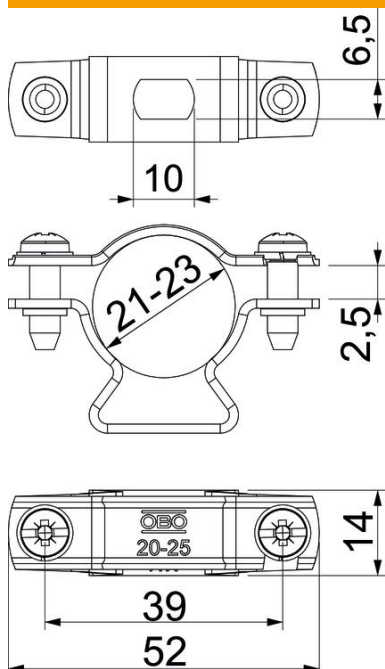

| | |
|------------------|--------|
| Cote A | 52 mm |
| Cote B | 39 mm |
| Dimension d min. | 23 mm |
| Dimension H | 34 mm |
| Cote L | 2,5 mm |
| Dimension t | 14 mm |

Caractéristiques techniques

| | |
|--------------------------|---------------|
| Dimensions du conducteur | 21-23 mm rond |
|--------------------------|---------------|