

Fiche technique

Sortie sous chape pour montage dans un faux-plancher,
épaisseur de plaque DB jusqu'à 60 mm

Référence: 7408582



Pour le montage d'un appareillage ou pour l'équipement d'un Telitank dans des faux-planchers avec une épaisseur de plaque jusqu'à 60 mm.



Zn Zinc moulé sous pression

Données de base

Référence	7408582
Type	US80 DB 38
Désignation 1	Sortie sous chape
Désignation 2	pour faux plancher < 60mm
Fabricant	OBO
Matériau	Zinc moulé sous pression
Unité d'emballage minimale	1
Unité de quantité	pc
Poids	54,2 kg
Unité de poids	kg/100 pc

Fiche technique

Sortie sous chape pour montage dans un faux-plancher,
épaisseur de plaque DB jusqu'à 60 mm

Référence: 7408582

Dimensions

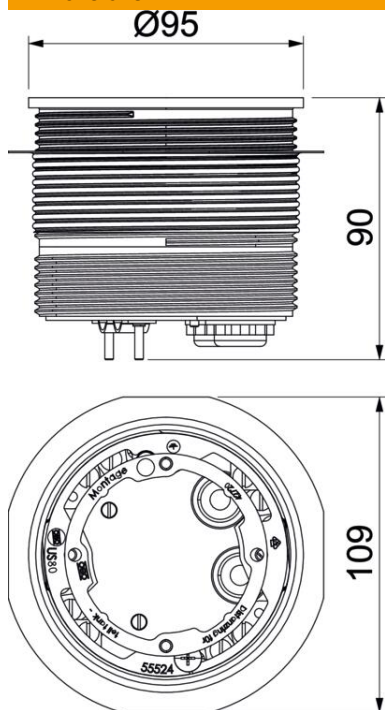

Dimension h | 77 mm

Caractéristiques techniques

Possibilité de démontage	pour réservoir en saillie
Exécution du couvercle	rond
Possibilité d'installation du joint	non
pour raccord de tuyau	non