

# Fiche technique

## Écrou coulissant pour feuillard perforé

Référence: 1146335

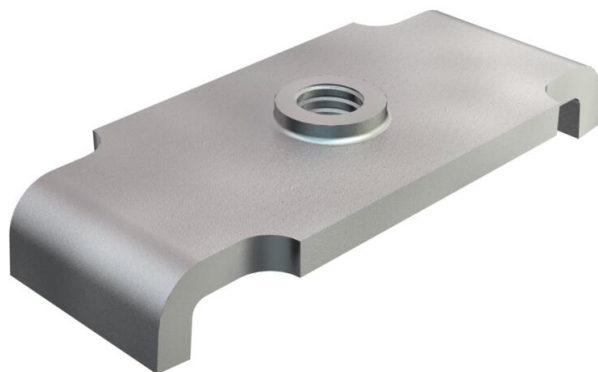

Pour la fixation d'éléments par feuillard perforé 5050.  
Avec filetage M4.



St Acier

G galvanisé

### Données de base

Référence	1146335
Typee	T 6012 M4 G
Désignation 1	Ecrou-coulisseau
Désignation 2	pour bande perforée
Fabricant	OBO
Dimension	M4x30mm
Matériau	Acier
Surface	galvanisé
Norme de surface	EN ISO 19598 / EN ISO 4042
Unité d'emballage minimale	100
Unité de quantité	pc
Poids	0,86 kg
Unité de poids	kg/100 pc

### Dimensions

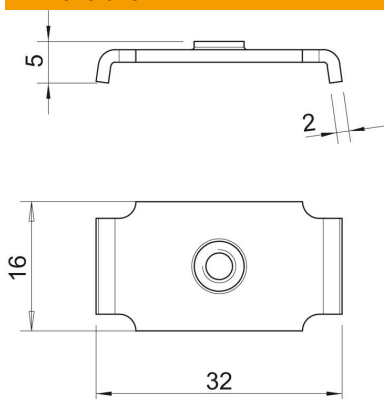

Longueur	30 mm
Cote B	16 mm
Dimension H	5 mm
Cote L	32 mm
Cote t	2 mm

# Fiche technique

Écrou coulissant pour feuillard perforé

Référence: 1146335



## Caractéristiques techniques

Modèle	sans vis
Filetage	M4