

Fiche technique

Rivet à expansion, KSN 22

Référence: 6178525



L'outil de rivetage KNW2 doit être utilisé pour un assemblage rapide et un fonctionnement optimal. Cote du trou de perçage : 6,5 mm.
Épaisseur de serrage totale : 2,8 - 6 mm



PA Polyamide

Données de base

| | |
|----------------------------|----------------------|
| Référence | 6178525 |
| Type | KSN22 |
| Désignation 1 | Rivet à expansion |
| Désignation 2 | Taille 2 |
| Fabricant | OBO |
| Dimension | Ø6,3mm |
| Couleur | gris clair; RAL 7035 |
| Matériau | Polyamide |
| Unité d'emballage minimale | 100 |
| Unité de quantité | pc |
| Poids | 0,07 kg |
| Unité de poids | kg/100 pc |

Fiche technique

Rivet à expansion, KSN 22

Référence: 6178525



Dimensions

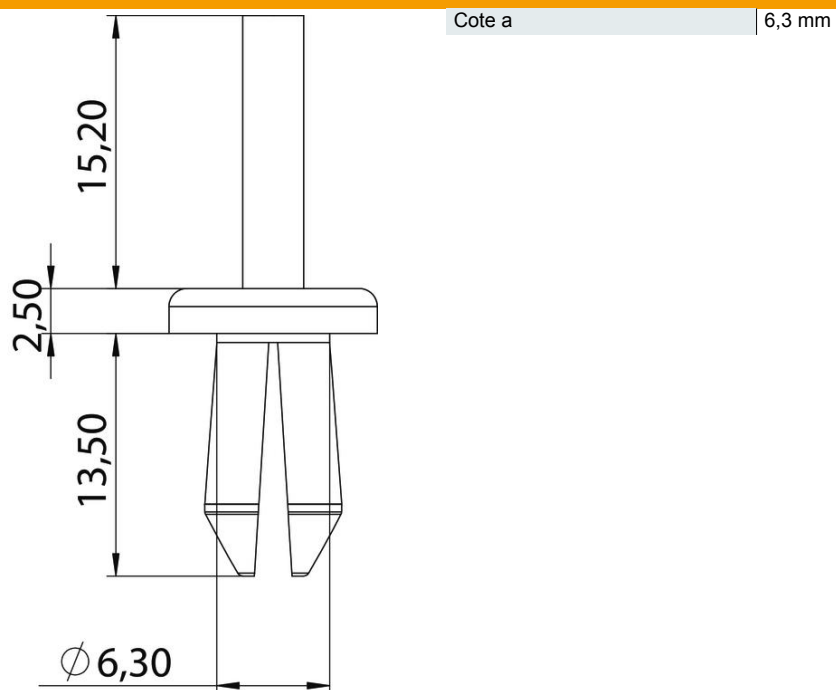

Caractéristiques techniques

| | |
|----------------------------|--------|
| Diamètre trou de percement | 6,5 mm |
| Sans halogène | oui |